

InstruFiber

INSTRUMENTAÇÃO E FIBRA ÓPTICA

11 4172-0606

11 4386-0362

MANUAL DE INSTRUÇÕES

INDICADORES DE PROCESSOS

mod.: i414 e i716

Versão 1.10 / Revisão 4



InstruFiber

INSTRUMENTAÇÃO E FIBRA ÓPTICA

ÍNDICE

Item	Página
1. Introdução.....	03
2. Características.....	03
3. Itens inclusos na embalagem.....	03
4. Especificações.....	04
4.1 Sinais de entrada.....	04
4.2 Conversão A/D.....	04
4.3 Saídas.....	04
4.4 Opcionais.....	05
4.5 Isolação Dielétrica.....	06
4.6 Generalidades.....	07
4.7 Codificação.....	07
5. Instalação.....	08
5.1 Mecânica.....	08
5.2 Elétrica.....	09
5.2.1 Ligação da Entrada.....	11
5.2.2 Ligação das Saídas.....	12
6. Painel de Operação.....	12
7. Parametrização.....	13
Operação.....	13
7.1 Configuração.....	13
7.2 Linearização Especial.....	17
7.3 Calibração.....	18
8. Operação dos Alarmes.....	19
9. Funções Analíticas para Leitura.....	19
10. Totalização.....	20
11. LOG.....	21
12. Linearização de Sinais.....	21
12.1 Método Quadrático.....	21
12.2 Método Especial.....	21
13. Indicação de Falhas.....	22
14. Manual dos Opcionais.....	23
14.1 Comunicação Serial.....	23
14.2 Entradas Digitais.....	24
14.3 Fonte Auxiliar.....	24
14.4 2 x SPST (Relés Auxiliares).....	25
14.5 1 x SPDT (Relé Auxiliar).....	25
14.6 Saída Analógica.....	26
15. Exemplos de Aplicação.....	26
15.1 Célula de carga.....	26
15.2 Indicador de vazão.....	27
16. Garantia.....	28

CARACTERÍSTICAS GERAIS

CARACTERÍSTICAS DE OPERAÇÃO

FUNÇÕES

INDICAÇÃO DE FALHAS

MANUAL DE OPCIONAIS

EXEMPLOS DE APLICAÇÃO

EXEMPLOS OPCIONAIS FALHAS

1. INTRODUÇÃO

Os indicadores de processos i414 e i716 foram projetados com tecnologia nacional de ponta para serem versáteis, robustos e de fácil uso.

A leitura do processo é feita através de uma entrada parametrizável para sensores de temperatura e sinais de instrumentação. As saídas de atuação para o processo são parametrizáveis nas funções alarme e retransmissão. A interface de navegação é simples e intuitiva, composta por quatro teclas frontais e display LED de dígitos grandes com alto brilho. Para maior facilidade de uso, é disponibilizados gratuitamente o software para PC Connect e o aplicativo para smartphones. Funções: monitoramento, configuração, armazenamento de dados e compartilhamento de informações do indicador em nuvem.

2. CARACTERÍSTICAS

- Alimentação universal CA e CC. Entrada de sinal isolada e configurável para
- termopares, termorresistências, sinais mV, V e mA. 20 leituras por segundo Ajuste de casa decimal e indicação de unidades de engenharia no display: °C, °F, k, bAr, PSI, PA, mcA, mmHG, AtM, GAL, L, MM, cM, M, V, Vcc, VAc, A, Acc, AcA, OhMS, J, kGF, kG, G, Ton
- Indicador i716 com 5 dígitos no display Quatro alarmes Saídas de alarme isoladas e configuráveis para relé e pulso Saída de retransmissão isolada de 14 bits para leitura
- Linearização especial de sinais de instrumentação com até 21 pontos configuráveis
- Linearização quadrática de sinais de instrumentação para medição de vazão Totalização da leitura (i716) Funções analíticas para leitura: mínimo, máximo, média, hold, relativa
- Fonte para alimentação de transmissores de sinais Controle de acesso à parametrização com cinco níveis de permissão Conexão smartphone-indicador, através de tecnologia NFC, para configuração, armazenamento de dados e compartilhamento em nuvem Caixa plástica UL94-V0 com 73mm de profundidade Recursos opcionais adicionais: comunicação serial RS485-MODBUS, saída analógica 12 bits (i716), duas entradas digitais, dois relés auxiliares (2x SPST), 1 relé auxiliar (1x SPDT) e fonte auxiliar 10Vcc (i716)
-
-
-

3. ITENS INCLUSOS NA EMBALAGEM

- 1 indicador
- 1 protetor de bornes

- 2 presilhas de fixação
- 1 manual de instruções

4. GERAL

ESPECIFICAÇÕES

4.1 Sinais de entrada

Tabela 1 Sinal	Tipo Entrada	Escala	Casas Decimais	Exatidão @25°C	Impedância
Tensão	0a60mV, 0a1V, 0a5V, 1a5V, 0a10V, ±60mV, ±1V, ±5V, ±10V	-1999 a 9999 -20000 a 20000 (i716)	0 a 3	0,1% F.E	> 1,5MΩ
Corrente	0 a 20mA ou 4 a 20mA		0 a 4 (i716)		25Ω + 0,7V
TR	PT100	-200 a 850°C	0 ou 1	0,1% F.E	> 10MΩ
	PT1000	-200 a 800°C			
	Ni120	-79 a 205°C		0,2% F.E	
TC	N	-50 a 1300°C	0 ou 1	0,1% Fundo de Escala + Junta fria (±2 °C)	> 1,5MΩ
	T	-200 a 400°C			
	E	-100 a 720°C			
	K	-100 a 1300°C			
	J	-50 a 1100°C			
	R	0 a 1760°C			
	S	0 a 1760°C	0		
	B	0 a 1800°C (Abaixo 40°C: Indica 40°C)			

4.2 Conversão A/D

Resolução	16 bits
Amostragem	Vinte por segundo (50ms)
Estabilidade Térmica	50ppm

4.3 Saídas

Linear

Quantidade	Uma (OUT3 - configurável para linear ou pulso)
Escala	0 a 20mA, 4 a 20mA, 20 a 4mA, 20 a 0mA
Impedância	≤ 600Ω
Função	Retransmissão
Resolução	14 bits

Exatidão	0,15% do fundo de escala @ 25°C
Atualização	Vinte por segundo (50ms)

Pulso

Quantidade	Uma (OUT3 - configurável para linear ou pulso)
Nível Lógico	
Função	0 a 20Vcc - 25mA (máximo)
Atualização	Alarme

Relé

Quantidade	Vinte por segundo (50ms) Duas no i414 (OUT1, OUT2), três no i716 (OUT1, OUT2, OUT6)
Tipo	
Função	Relé SPST - N.A, 250Vca/3A
Atualização	Alarme

4.4 Opcionais

Vinte por segundo (50ms)

O indicador i414 possui uma entrada e uma saída opcional, e o indicador i716 possui uma entrada, uma saída e uma comunicação serial opcional.

Comunicação Serial

Padrão Elétrico	RS485 MODBUS-RTU 9600, 19200, 38400, 57600bps 1200m 247
Protocolo	indicadores. A cada 32 indicadores é necessário instalar um
Velocidade	repetidor
Distância Máxima	1 ou 2
Quantidade Máxima em Rede	8 bits
Stop bits	25ms
Tamanho da palavra	
Tempo para resposta ao mestre	

Entradas Digitais

Quantidade	Duas (DI1, DI2)
Tipo	Contato seco
Fonte Interna	5Vcc
Corrente de operação	6mA (mínimo)
Atualização	Vinte por segundo (50ms)

Fonte Auxiliar (i716)

Quantidade	Uma
Tensão	10Vcc (0,1% - 25ppm)

Corrente máxima	50mA
-----------------	------

2x SPST

GERAL

Quantidade	Duas (OUT4, OUT5)
Tipo	
Função	Relés SPST - N.A, 250Vca/3A
Atualização	Alarme

1x SPDT

Quantidade	Vinte por segundo (quando alarme) Uma (OUT4)
Tipo	
Função	Relés SPDT - N.A+N.F, 250Vca/3A
Atualização	Alarme

Saída Analógica 12 bits (i716)

Quantidade	Vinte por segundo (quando alarme) Uma (OUT4)
Escala	0 a 20mA, 4 a 20mA, 20 a 4mA, 20 a 0mA, Pulso
Impedância	≤ 600Ω
Função	Alarme ou retransmissão
Resolução	12 bits
Exatidão	0,25% do fundo de escala @25°C
Atualização	Vinte por segundo (50ms)

4.5 Isolação Dielétrica

Diagrama simplificado com as isolações dielétricas entre as interfaces do indicador.

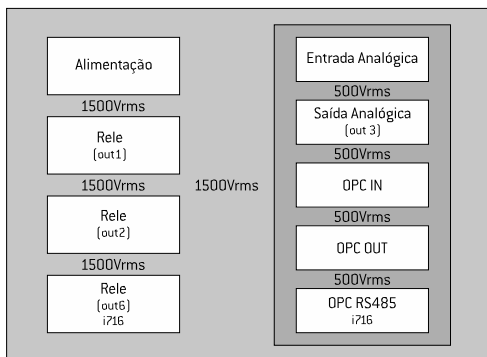

4.6 Generalidades

Alimentação	Universal	85 a 265Vca - 47 a 63Hz ou 85 a 265Vcc 10 a 30Vcc (especificar no pedido) 3VA -25°C a
Consumo		70°C -10°C a 55°C 5 a 95% sem condensação
Temperatura de armazenagem		2000m Silicone com acabamento em EPOX
Temperatura de operação		UL94-V0 Policarbonato UL94-V0 IP65 no
Umidade relativa de operação		frontal i414 125g i716 210g ASTM
Altitude máxima de operação		
Material do teclado		
Material da caixa		
Grau de Proteção		
Peso aproximado		
Normas de calibração		

4.7 Codificação

1	2	3	4	5	6	7	8	9	10	11	12
i		1		-					S	-	

2 - Modelo

4	i414
7	i716

4 - Tamanho

4	48x48x83mm
6	96x48x83mm

6 - Alimentação

4	85 a 265Vca - 47 a 63Hz ou 85 a 265Vcc
5	10 a 30Vcc

7 - Opcional de Entrada

0	Sem
A	Comunicação RS485 - MODBUS-RTU (Somente i414)
B	Dupla entrada digital

8 - Opcional de Comunicação Serial (Somente i716)

0	Sem
A	Comunicação RS485 - MODBUS-RTU

9 - Opcional de Saída

O	Sem
C	Fonte auxiliar (Somente i716)
D	2x SPST
E	Saída Analógica 12 bits (Somente i716)
H	1x SPDT

10 - Versão de firmware

S	Standard
---	----------

12 - Certificado de Calibração

0	Nenhum
1	Calibração RBC
2	Calibração rastreada

Exemplo: indicador 96x48mm, alimentação 220V, com fonte auxiliar 10Vcc, dupla entrada digital, comunicação RS485, calibrado com certificado RBC: i716-4BACS-1

5. INSTALAÇÃO 5.1 Mecânica

Para instalar o indicador em porta de painel ou quadro elétrico, observar as dimensões da figura. Para fixação do indicador, utilizar as presilhas de fixação.

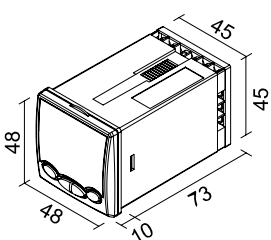
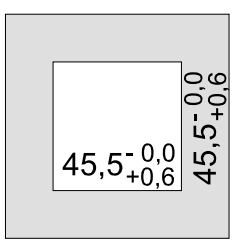
Dimensões i414 (mm)	Recorte na porta do painel i414 (mm)
	

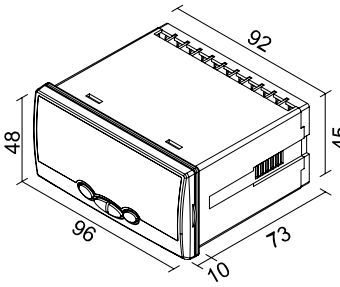
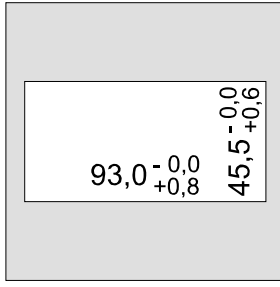
Dimensões i716 (mm)	Recorte na porta do painel i716 (mm)
	

5.2 Elétrica

Para realizar as conexões elétricas, parafusar condutores até 2,5mm² nos contatos traseiros do indicador. Preferencialmente utilizar condutores com terminais.

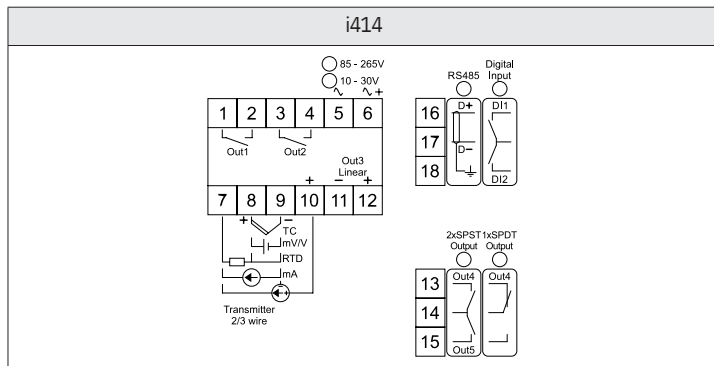

i716

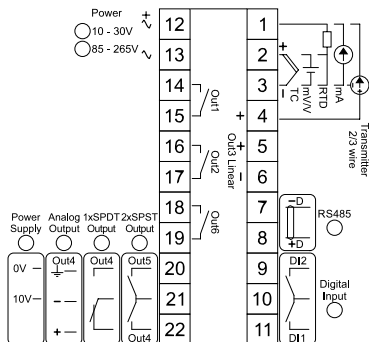

- Para proteção elétrica dos contatos e segurança no manuseio, utilizar o protetor de bornes na traseira do indicador. Canalizar os condutores dos sinais em eletrodutos aterrados, separados dos condutores de alimentação e potência. Energizar o indicador através de rede própria para instrumentação, isenta de flutuações de tensão e interferências. Para minimizar a susceptibilidade eletromagnética do indicador, utilizar filtros RC em paralelo às bobinas de contadores e solenoides.
- Para ligar um termopar ao indicador, utilizar cabo de compensação compatível, observando a polaridade. Para ligar um PT100 ou PT1000 ao indicador, utilizar condutores de cobre com resistência de linha simétrica e menor que 15Ω, preferencialmente trançados com cordoalha aterrada no ponto de origem do sinal.
- Para ligar um Ni120 ao indicador, utilizar condutores de cobre com resistência de linha simétrica e menor que 5Ω, preferencialmente trançados com cordoalha aterrada no ponto de origem do sinal.

Os indicadores i414 e i716 não estão em conformidade com as normas que regularizam os equipamentos intrinsecamente seguros, assim, para instalação em áreas classificada, garantir confinamento dos indicadores em encapsulamento robusto contra explosão.

5.2.1 Ligação da Entrada

Sinal de Entrada	i414	i716
PT100, PT1000 ou Ni120		
Termopar ou Tensão		
Corrente		
Transmissor de corrente a dois fios		
Transmissor de corrente a três fios		
Transmissor de tensão a três fios		

5.2.2 Ligação das Saídas

OPERAÇÃO

Tipo de Saída	i414	i716
Alarme	<p>Fase</p> <p>Neutro</p>	<p>Fase</p> <p>Neutro</p>
Saída mA para retransmissão	<p>OUT3</p>	<p>OUT3</p>

6. PAINEL DE OPERAÇÃO

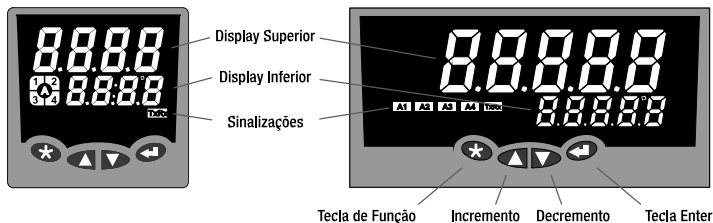

Display superior	Na tela principal e no bloco de operação, indica a leitura PV. Nos blocos Conf, L.ESP e CAL, indica o nome dos parâmetros.
Display inferior	Na tela principal, indica a unidade de engenharia. Nos blocos de operação, Conf, L.ESP e CAL, indica o valor dos parâmetros. Quando indicador executando função e na tela principal, indica por quatro segundos a unidade de engenharia e por um segundo a função ativa.

Sinalizações	Sinaliza o status dos alarmes e da comunicação serial. Led de alarme piscando: alarme acionado, saída desligada. Led de alarme aceso: alarme acionado, saída ligada. O led TxRx pisca em sintonia com o tráfego de dados na comunicação serial
--------------	---

7. PARAMETRIZAÇÃO

O indicador possui tela principal e quatro blocos de parâmetros:

Tela Principal	Visualização da leitura PV e unidade de engenharia, e as mensagens de execução de funções.
Operação	Ajuste dos parâmetros de uso rotineiro.
Configuração	Ajuste das características operacionais do indicador
Linearização Especial	Ajuste da curva de linearização especial
Calibração	Ajuste da leitura de entrada e sinais lineares de saída, além de entradas e saídas opcionais.

OBS: disponíveis aplicativo mp Tools e software Connect para armazenar e copiar a parametrização entre controladores.

Nas tabelas a seguir estão descritos todos os parâmetros do indicador, porém na navegação só serão visualizados aqueles com função ativa.

7.1 Operação

Para selecionar os parâmetros disponibilizados neste bloco pulsar a tecla .

Para ajustar o parâmetro selecionado, utilizar as teclas  .

Operação	Descrição	Ajuste	Escala
Ax.SP	Set-point do alarme - A1, A2, A3 ou A4	in.L a	u.e
Ax.A	Set-point A do alarme de banda Set-	in.H in.L	u.e
Ax.b	point B do alarme de banda	a in.H	u.e

OBS.: X é o alarme sendo configurado - A1, A2, A3 ou A4. in.L a
in.H

7.2 Configuração

Bloco disponibilizado para alarmes, opcionais e outras tecla  até o display indicar Conf.

configuração de sinais de entrada, escalas, saídas, funções. Para acessar os parâmetros, pressionar a



Selecionar os parâmetros.

Entrar no parâmetro.

Ajustar seu conteúdo.

Retornar e salvar a alteração.

Para retornar a tela principal, manter pressionada a tecla .

OPERAÇÃO

ConF	Descrição		Ajuste	Escala	
in.tY	Sinal de entrada Unidade de		Tabela 1 C, F, K (°C, °F, K)		Entrada de sinal
unit	temperatura Unidade de		Tabela 6 oFF, root, L.ESP		
u.E	engenharia Tipo de linearização.		Tabela 1 Tabela 1 Tabela 1		
Ln.tY	Vide item 12 Posição do ponto		oFF, 0,1 a 50,0 -1000 a 1000		
d.P	decimal Limite inferior da leitura		on, oFF SEC, Min, Hour, dAY		
in.L	PV Limite superior da leitura PV		0,0001 a 9,9999 0, 0,0, 0,00,	u.e	
in.H	Filtro do sinal de entrada		0,000, 0,0000 no, YES oFF,	u.e	
FILt	Deslocamento da leitura PV Função		A1, A2, tL.Fn, d1, d2 oFF, A1,	seg	
oFSt	de totalização Base de tempo de		A2, tL.Fn, d1, d2 oFF, A1, A2,	u.e	
totA	totalização (i716) Fator do		PV, tL.Fn, d1, d2		Totalizador
t.bAS	totalizador Ponto decimal do		PuLS		
t.FAC	totalizador Backup do totalizador		20-0, 20-4, 0-20, 4-20 oFF,		
t.dP	Saída a relé SPST - N.A Saída a relé		A1, A2, A3, A4, tL.Fn,		
t.MEM	SPST - N.A Saída linear - pulso		d1, d2		
out1			A1, A2, A3, A4, PV, tL.Fn,		
out2			d1, d2 PuLS		
out3			20-0, 20-4, 0-20, 4-20 oFF,		
			A1, A2, A3, A4, tL.Fn,		Saídas
			d1, d2		
			oFF, A1, A2, tL.Fn, d1, d2		
o3.SG	Sinal de out3	out3 = A1, A2, tL.Fn, d1, d2 out3 = PV			
out4	Saída relé auxiliar				
	Saída Analógica 12 bits				
o4.SG	Sinal de out4	out4 = A1, A2, A3, A4, tL.Fn, d1, d2 out4 = PV			
out	Saída relé auxiliar				
5	Saída a relé SPST - N.A (i716)				

out

Ax.Fn	Função do alarme - A1, A2, A3, A4. Vide item 8.	Tabela 2 no, nC (contato fechado) aberto,		Alarmes
Ax.AC	Ação do alarme	in.L a in.H		
Ax.SP	Set-point do alarme	in.L a in.H	u.e	
Ax.A	Set-point A do alarme de banda	in.L a in.H	u.e	
Ax.B	Set-point B do alarme de banda	1 a 1000	u.e	
Ax.HY	Histerese do alarme	oFF, 1 a 9999	u.e	
Ax.rt	Retardo na ativação do alarme	oFF, 1 a 9999	seg	
Ax.PL	Tempo de ação do alarme	no, YES	seg	
Ax.bL	Bloqueio inicial do alarme	no, YES		
Ax.oP	Acesso Ax.SP no bloco de operação	Tabela 3		
tL.Fn	Função da tecla *	Tabela 4		
d1.Fn	Função da entrada digital 1	no,nC		
d1.AC	Ação da entrada digital 1	Tabela 4		
d2.Fn	Função da entrada digital 2	no,nC		
d2.AC	Ação da entrada digital 2	1 a 247		RS485
Addr	Endereço na rede de comunicação	9.6, 19.2, 38.4, 57.6		
bAud	Velocidade da comunicação	oFF, odd, EvEn	kbps	
PAr	Paridade da comunicação	no, YES		
C.ini	Retorna parametrização de fábrica (cuidado!)	A.BC		Funções
VEr	Versão do firmware - somente leitura	Tabela 5		
LoC	Bloqueio de alterações dos parâmetros			

OBS.:

- X é o alarme que está sendo configurado - A1, A2, A3 ou A4.
- A versão de firmware do indicador poderá ser alterada sem aviso prévio.

Tabela 2	Funções dos alarmes
Ax.Fn	Desligado, sem função
oFF	Leitura fora da escala ou quebra do sensor
FAiL	
H	
L	Vide Operação dos Alarmes, Item 8
bAnd	
totA	Alarme de alta para totalizador

Tabela 3 tL.Fn	Funções da tecla de função
oFF	Desligada, sem função
AL.bL	Bloqueia os alarmes ativos até o próximo ciclo de alarme
PEAK	Peak/Min/Hold – Exibe valores da leitura PV de pico, mínimo e hold. 3 segundos: habilita função, Pulso: alterna entre funções
AVG	Exibe valor médio da leitura PV
rEL	Exibe valor relativo ao PV do momento de acionamento da tecla
t.rSt	Reseta o totalizador (i716)

OBS.:

- Para acionamento ou desacionamento da função selecionada para a tecla, segurá-la pressionada por 3 segundos. No bloco de operação, após confirmação de tecla acionada, o display inferior alterna a mensagem da função ativada e o respectivo valor, de acordo com a função escolhida para tecla.

Tabela 4 dX.Fn	Funções das entradas digitais	
oFF	Desligada, sem função	
AL.bL	Contato fechado	Alarmes bloqueados
	Contato aberto	Alarmes desbloqueados
HoLd	Contato fechado	Congela leitura PV
	Contato aberto	Mantém função desativada
PEAK	Contato fechado	Exibe valor de pico de PV
	Contato aberto	Mantém função desativada
Min	Contato fechado	Exibe valor mínimo de PV
	Contato aberto	Mantém função desativada
AvG	Contato fechado	Exibe valor médio de PV
	Contato aberto	Mantém função desativada
rEL	Contato fechado	Exibe valor relativo de PV
	Contato aberto	Mantém função desativada
t.rSt	Contato fechado	Mantém totalizador resetado
	Contato aberto	Habilita totalizador









OBS.: no bloco de operação, após confirmação de entrada digital acionada, o display inferior alterna a mensagem da função ativada e o respectivo valor, de acordo com a função escolhida para cada uma das entradas digitais.

Tabela 5 LoC	Bloqueio de alteração dos parâmetros
oFF	Desligado, sem bloqueio
CAL	Calibração bloqueada
L.ESP	Linearização especial, CAL bloqueados
ConF	Configuração, L.ESP, CAL bloqueados
ALL	Todos os parâmetros bloqueados

Tabela 6 u.E	Unidades de engenharia para entradas de instrumentação
°C, °F, k, bAr, PSI, PA, mcA, mmHG, AtM, GAL, L, MM, cM, M, V, Vcc, VAc, A, Acc, AcA, OhMS, J, kGF, kG, G, Ton, entre outras.	

7.3 Linearização Especial

Bloco disponibilizado para criação de curva dedicada à linearização de sensores com resposta não linear. Para acessar os parâmetros, selecionar sinal de instrumentação no parâmetro in.tY, selecionar a opção L.ESP no parâmetro Ln.tY, e, partindo da tela principal, pressionar a tecla  até o display indicar L.ESP.

-   Selecionar os parâmetros.
-   Entrar no parâmetro.
-   Ajustar seu conteúdo.
-   Retornar e salvar a alteração.









Para retornar à tela principal, manter pressionada a tecla .

L.ESP	Descrição	Ajuste	Escala
n.Pt	Quantidade de pontos	2 a 21	
in.XX	Sinal ou valor de entrada do ponto XX	rEt, CAL, Escala do sensor de entrada	
PV.XX	Leitura para o ponto XX	in.L a in.H	u.e
End	Final da edição da linearização		

OBS.: XX é o ponto da curva sendo configurada (incrementando automaticamente).

7.4 Calibração

Bloco disponibilizado para ajuste da leitura PV e saídas lineares, entradas e saídas opcionais. Para acessar os parâmetros, pressionar a tecla  até o display indicar CAL.

-   Selecionar os parâmetros.
-   Entrar no parâmetro.
-   Ajustar seu conteúdo.
-   Retornar e salvar a alteração.



Para retornar a tela principal, manter pressionada a tecla .

OPERAÇÃO

CAL	Descrição	Ajuste	Escala
C.in.L	Ajuste de zero para leitura	-1999 a 4000	Pts. A/D
C.in.H	Ajuste de span para leitura	-1999 a 4000	Pts. A/D
C.o3.L	Ajuste de zero para saída linear out3	-1000 A 1000	Pts. D/A
C.o3.H	Ajuste de span para saída linear out3	-1000 A 1000	Pts. D/A
C.o4.L	Ajuste de zero para saída linear out4	-1000 A 1000	Pts. D/A
C.o4.H	Ajuste de span para saída linear out4	-1000 A 1000	Pts. D/A



Procedimento de Calibração

Entradas

- Selecionar o parâmetro a ser ajustado. O display superior indicará o valor de PV.
- Ajustar usando as teclas   de forma a igualar o PV ao padrão.
- Confirmar a calibração pressionando .

Para retornar à calibração de fábrica, retornar o ajuste a zero.

Saídas lineares (0/4 a 20 mA)

- Selecionar o parâmetro a ser ajustado.
- Medir o sinal de saída correspondente com miliamperímetro.
- Ajustar usando as teclas  .
- Confirmar a calibração pressionando .

Para retornar à calibração de fábrica, retornar o ajuste a zero.

8. OPERAÇÃO DOS ALARMES

Display	Modo de Operação	Representação Gráfica	Obs.
oFF	Alarme Desligado	ON OFF —————> PV	
FAIL	Falha de sensor ou Falha de Saída	Alarme é acionado quando ocorre uma condição de falha de sensor ou falha de saída, conforme descrito nos itens 13 e 14.	
H	Alarme Alta	ON OFF —————> PV AX.HY ↓ AX.SP ↑	
L	Alarme Baixa	ON OFF —————> PV AX.SP ↓ AX.HY ↑	
bAnd	Alarme de Banda	ON OFF —————> PV AX.A ↓ AX.HY ↑ AX.B ↓ AX.HY ↑	Para A > B
		ON OFF —————> PV AX.B ↓ AX.HY ↑ AX.A ↓ AX.HY ↑	Para A < B

FUNÇÕES

9. FUNÇÕES ANALÍTICAS PARA LEITURA

Funções disponibilizadas para acompanhamento do comportamento da leitura do processo PV ao longo do tempo: pico, vale, média, leitura relativa. Os parâmetros tL.Fn, d1.Fn e d2.Fn permitem configurar o modo de ativação das funções analíticas. Na tela principal, o display superior indica a leitura PV atual, e o display inferior indica o valor da função ativada.

Exemplo de Aplicação



Função	Descrição
oFF	Desligada, sem função Congela Leitura. Considerando a ativação da função no momento t0, é indicado no display inferior 50°C durante todo o período.
Hold	Valor de pico. Considerando a ativação da função no momento t0, é indicada no display inferior a leitura PV até o momento t1, a partir deste momento, é indicado o valor de pico, 100°C
PEAK	Valor mínimo. Considerando a ativação da função no momento t0, é indicado no display inferior 50°C até o momento t3. De t3 até t4 é indicada a leitura PV, a partir deste momento, é indicado o valor mínimo, 10°C
Min	Valor médio. O display inferior indica o valor médio das últimas 200 leituras PV
AvG	Valor relativo. Considerando a ativação da função no momento t0, a leitura PV, neste momento, é tomada como referência (50°C), e o display inferior indica a diferença: 50°C, 25°C, 0°C, -40°C, -25°C, em t1, t2, t3, t4, t5, respectivamente
rEL	

10. TOTALIZAÇÃO (i716)

Função disponibilizada para acúmulo da leitura do processo PV ao longo do tempo. Os parâmetros t.BAS, t.FAC, t.dP, t.MEM permitem configurar, respectivamente, a base de tempo para indicação da totalização, o fator de multiplicação da leitura PV para acumulação, a posição do ponto decimal para indicação do valor totalizado no display inferior, na tela principal, e o armazenamento em memória interna da última totalização.

OBS.: Quando t.MEM=YES, o valor totalizado é salvo em memória interna a cada dois minutos. Em caso de queda de energia, o indicador retorna totalizando a partir do último valor salvo.

Exemplo de Aplicação

Medição de vazão e volume de água em tubulação

- Especificação do medidor de vazão: saída 4 a 20mA, escala 0 a 50L/min.
- Resolução desejada para indicação de vazão: 0,01L/min.
- Resolução desejada para indicação de vazão: 0,1L.
- Em caso de queda de energia, o indicador deve retornar totalizando a partir do último valor salvo.

Para atender o exemplo, seguir a parametrização.

Parâmetro	Ajuste
in.tY	4-20
d.P	0,00
in.L	0,00
in.H	50,00

totA	on
t.bAS	Min
t.FAC	0,001
t.dP	0,0
t.MEM	YES

11. LOG

Função disponibilizada para armazenamento em memória interna das variáveis PV e alarmes, permitindo o registro contínuo do processo com método de arquivamento FIFO. A capacidade de armazenamento é de 800 amostras com intervalo de aquisição configurável. O comando para início, parada e exclusão do armazenamento, a configuração do intervalo de aquisição, a extração de dados, a geração de relatório e o compartilhamento em nuvem, são feitos via aplicativo e conexão NFC entre indicador e smartphone. Acessar a Play Store para realizar o download do aplicativo.

12. LINEARIZAÇÃO DE SINAIS

Função disponibilizada para criação de curva dedicada à linearização de sensores com resposta não linear. São disponibilizados dois métodos de linearização: quadrático e trechos de reta.

12.1 Método Quadrático

Aplicável a sensores com resposta quadrática, tipicamente encontrada em medidores de vazão. Para seleção deste método, configurar o parâmetro Ln.tY = root.

Formúla de Linearização

$$PV = \left((in.H - in.L) \times \sqrt{\frac{(Sinal - entrada\ mínima)}{(entrada\ máxima - entrada\ mínima)}} \right) + in.L$$

12.2 Método Especial

Aplicável a sensores com resposta específica e não padronizada. Para seleção deste método, vide item 7.3. Os valores de entrada são configurados nos parâmetros in.XX, sendo possível excursionar o ajuste em toda a escala do sensor, ou ainda injetar o sinal do sensor na entrada do indicador, confirmando a configuração na opção CAL. Os valores de leitura são configurados nos parâmetros PV.XX, sendo possível excursionar o ajuste entre in.L e in.H.

Exemplo de aplicação

Curva característica de um sensor de pressão com saída mA levantada empiricamente utilizando-se três pontos de medição.

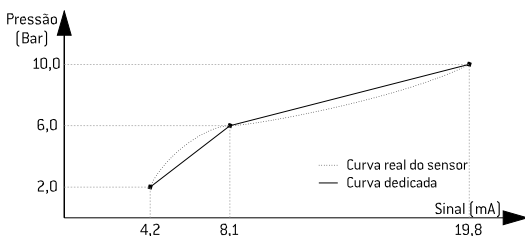

Configuração da linearização especial no controlador

Parâmetro	Ajuste
in.tY	4-20
d.P	0,0
Ln.tY	L.ESP
n.Pt	3
in.01	4,20
PV.01	2,0
in.02	8,10
PV.02	6,0
in.03	19,80
PV.03	10,0

FALHAS

OBS.: maior a quantidade de pontos inseridos, melhor a exatidão da leitura.

13. INDICAÇÕES DE FALHAS

Falhas de ligação dos sensores na entrada e falhas de configuração.

Display	Falha
uuuu	<p>Diagrama de falha de conexão para TC e RTD. O TC é representado por um símbolo de sensor de temperatura com um terminal aberto. O RTD é representado por um símbolo de sensor de temperatura com um terminal aberto.</p>
nnnn	<p>Diagrama de falha de conexão para RTD. O RTD é representado por um símbolo de sensor de temperatura com um terminal aberto.</p>

---	 4-20mA/1-5Vcc 4-20mA/1-5Vcc
---	 Ligação invertida
Leitura PV	PV fora dos limites in.L x 0,9 a in.H x 1,1

14. MANUAL DOS OPCIONAIS

14.1 Comunicação Serial

Opcional disponibilizado para conectividade dos indicadores (escravo) a redes industriais com padrão MODBUS-RTU. A topologia de ligação é barramento a dois fios, permitindo que sejam interligados um mestre com até 31 indicadores escravos sem repetidor. Com a utilização de repetidores, podem ser conectados até 247 indicadores escravos.

Configuração

ConF	Descrição	Ajuste	Escala
Addr	Endereço na rede de comunicação	1 a 247	
bAud	Velocidade da comunicação	9.6, 19.2, 38.4, 57.6	Kbps
PAr	Paridade da comunicação	oFF, odd, EvEn	

OPCIONAIS

Diagrama de interligação

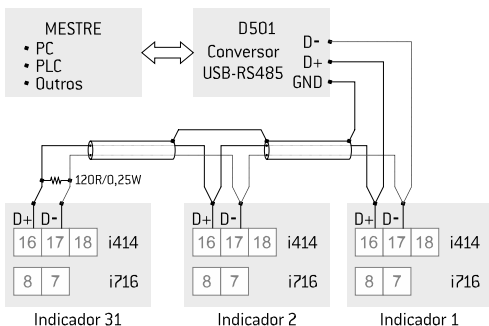

Cuidados na instalação da rede de comunicação RS485

- Utilizar cabo de par trançado com blindagem. Comprimento máximo: 1200 metros.
- Derivar o cabeamento para outros equipamentos nos bornes de comunicação serial do indicador. Não utilizar emenda tipo "T" no cabo, a fim de evitar a perda na qualidade do sinal elétrico. Em função do comprimento do cabeamento e ambiente de aplicação,
- avaliar os pontos de aterramento da blindagem do cabo. Utilizar resistores de terminação para comunicação veloz e de boa qualidade. Como regra geral, instalar dois resistores, um em cada ponta da rede, no valor de 120Ω por $\frac{1}{4}$ de Watt.

Mapa de Bornes

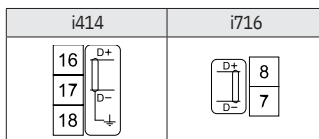

14.2 Entradas Digitais

Opcional disponibilizado para ativação de funções do indicador remotamente. Para informações detalhadas, vide Tabela 4.

Configuração

ConF	Descrição	Ajuste	Escala
d1.Fn	Função da entrada digital 1	Tabela 4	
d1.A	Ação da entrada digital 1	no,nC	
C	Função da entrada digital 2	Tabela 4	
d2.Fn	Ação da entrada digital 2	no,nC	

d2.A

Mapa de Bornes

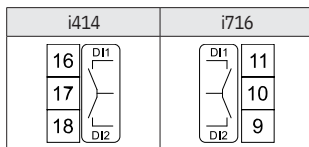

14.3 Fonte Auxiliar

Opcional disponibilizado para fornecer tensão 10Vcc regulada, precisa e estável para alimentação de sensores.

Mapa de Bornes

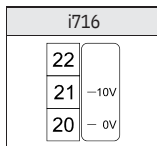

14.4 2 x SPST: relés auxiliares

Opcional disponibilizado para aumentar a quantidade de relés de saída do indicador.

Configuração

ConF	Descrição	Ajuste	Escala
out4	Saída relé auxiliar	oFF, A1, A2, A3, A4, tL.Fn, d1, d2	
out5	Saída relé auxiliar	oFF, A1, A2, A3, A4, tL.Fn, d1, d2	

Mapa de Bornes

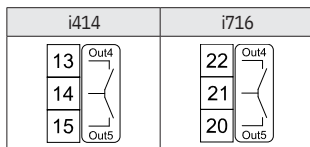

14.5 1 x SPDT: relé auxiliar reversível

Opcional disponibilizado para aumentar a quantidade de relés de saída do indicador.

Configuração

ConF	Descrição	Ajuste	Escala
out4	Saída relé auxiliar	oFF, A1, A2, A3, A4, tL.Fn, d1, d2	

Mapa de Bornes

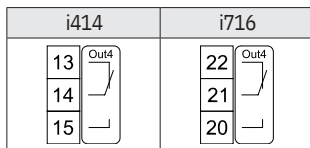

14.6 Saída Analógica

Opcional disponibilizado para aumentar a quantidade de saídas analógicas do indicador.

Configuração

ConF	Descrição	Ajuste	Escala
out4	Saída analógica 12 bits	oFF, A1, A2, A3, A4, tL.Fn, d1, d2, PV	
o4.SG	Sinal de out4	out4 = A1, A2, A3, A4, tL.Fn, d1, d2	PuLs
		ou4 = PV	20-0, 20-4, 0-20, 4-20

Calibração

CAL	Descrição	Ajuste	Escala
C.o4.L	Ajuste de zero para saída linear out4	-1000 a 1000	Pts. D/A
C.o4.H	Ajuste de span para saída linear out4	-1000 a 1000	Pts. D/A

OBS.:

- Para calibração, vide procedimento no item 7.4.
- Para retransmissão de PV, o indicador utiliza como escala de conversão para saída as configurações feitas nos parâmetros in.L e in.H.

Mapa de Bornes

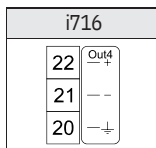

EXEMPLOS

15. EXEMPLOS DE APLICAÇÃO

15.1 Indicador para célula de carga

O exemplo é composto por uma célula de carga e um indicador i716 com opcional de fonte 10Vcc e comunicação serial RS485 para pesagem.

O opcional de fonte 10Vcc alimenta de forma estável e precisa a célula de carga, que gera sinal mV para medição pelo indicador.

O opcional de comunicação serial RS485 conecta o indicador à IHM, CLP, sistema supervisório ou qualquer outra aplicação compatível com o protocolo MODBUS-RTU.

À tecla de função pode ser configurada a função rEL, a ser utilizada como tara para zerar a leitura.

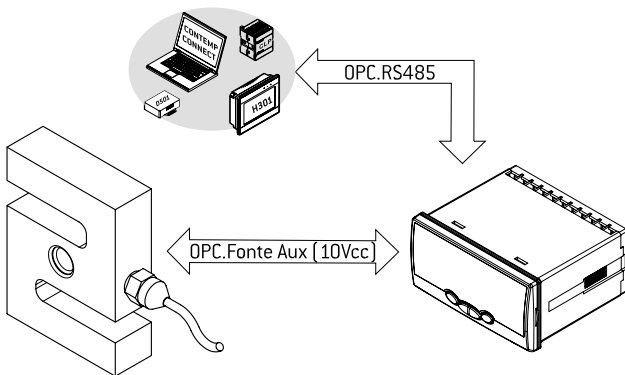

15.2 Indicador de vazão

O exemplo é composto por um transmissor de vazão e um indicador i716. O indicador recebe o sinal mA do transmissor, indica no display superior a leitura instantânea de vazão, e efetua os cálculos para totalização do volume acumulado indicado no display inferior. Vide exemplo no item 10.

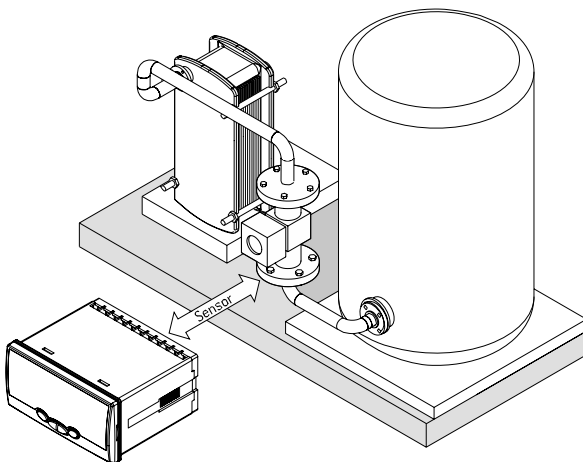

16. GARANTIA

O fabricante garante que os indicadores relacionados na Nota Fiscal de venda estão isentos de defeitos e cobertos por garantia de 12 meses a contar da data de emissão da referida Nota Fiscal. Ocorrendo defeito dentro do prazo da garantia, os indicadores devem ser enviados a nossa fábrica, acompanhados de NF de remessa para conserto, onde serão reparados ou substituídos sem ônus desde que comprovado o uso de acordo com as especificações técnicas contidas neste manual.

O que a garantia não cobre

Despesas indiretas como fretes, viagens e estadias. O fabricante não assume nenhuma responsabilidade por qualquer tipo de perda, dano, acidente, ou lucro cessante decorrentes de falha ou defeito no indicador, tão somente se comprometendo a consertar ou repor os componentes defeituosos quando comprovado o uso dentro das especificações técnicas.

Perda da garantia

A perda de garantia se processará caso haja algum defeito no indicador e seja constatado que tal fato ocorreu devido à instalação elétrica inadequada e/ou o indicador ter sido utilizado em ambiente agressivo, ter sido modificado sem autorização, ter sofrido violação ou ter sido utilizado fora das especificações técnicas. O fabricante não possui representantes ou autorizados a efetuar serviços de assistência técnica e manutenção. Estes serviços DEVEM ser tratados única e exclusivamente com o fabricante.

O fabricante reserva-se no direito de modificar qualquer informação contida neste manual sem aviso prévio.

